

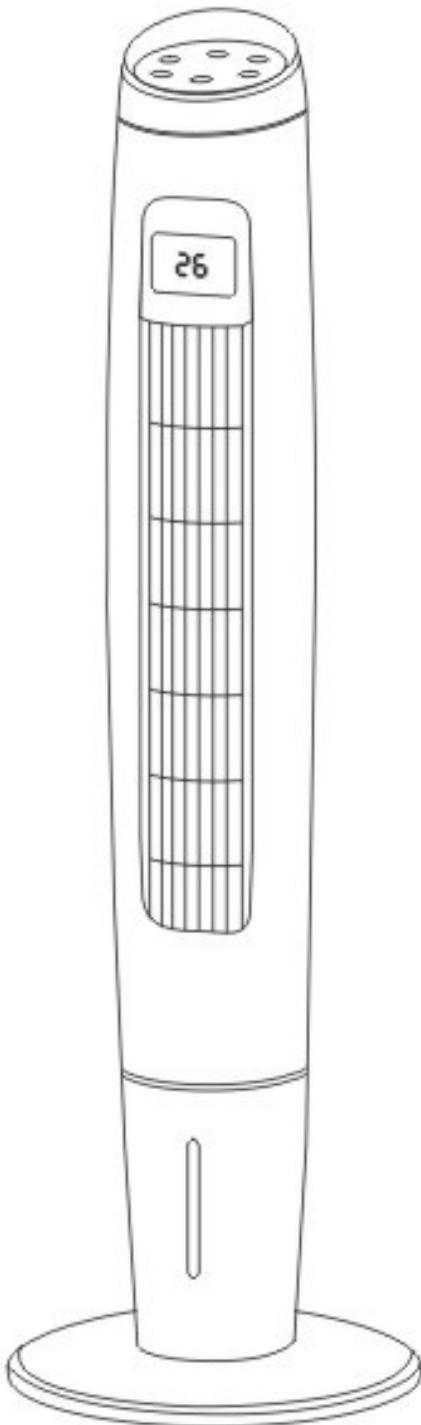

Verdunstungskühler

Modell OT-EC-65



220-240 V / 50-60 Hz / 65 W
3,5 l Wassertankkapazität

Einleitung

Vielen Dank, dass Sie sich für ein Produkt von Ozeanos entschieden haben.

Bitte lesen Sie die Anleitung vor Benutzung des Geräts sorgfältig durch.

Wenn Sie Fragen zur Nutzung des Produkts haben, melden Sie sich bitte bei uns.

Montage und Tankbefüllung

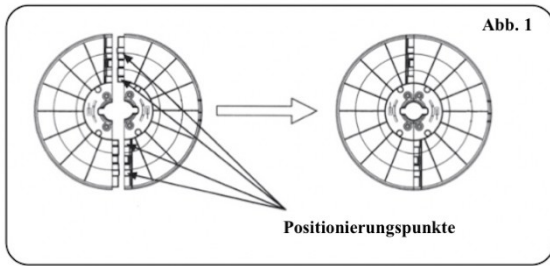

Montage

1. Nehmen Sie die beiden Sockelteile und legen Sie sie wie in der Abbildung dargestellt zusammen (Abb. 1).

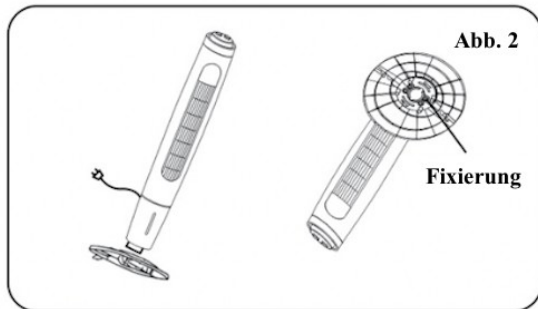

2. Drehen Sie die Schraube aus der Unterseite des Produkts heraus. Setzen Sie das Basisloch mit dem Schraubloch des Produkts zusammen. Ziehen Sie nun einfach die Schraube an (Abb. 2).

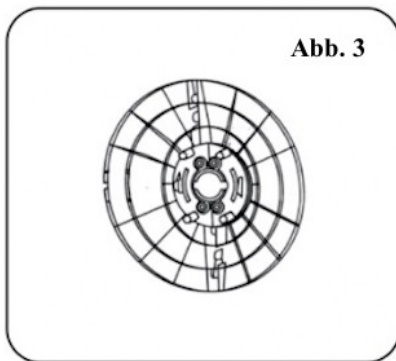

3. Wenn Sie einen separaten Sockel wünschen, drehen Sie die Basisschraube heraus. Ziehen Sie anschließend einfach den Sockel heraus (Abb. 3).

Tankbefüllung

Entriegeln Sie den Wassertank am Boden der Rückseite. Öffnen Sie die Wassertankabdeckung, füllen Sie den Tank bis zur Markierung MAX voll Wasser und befestigen Sie nun wieder die Wassertankabdeckung.

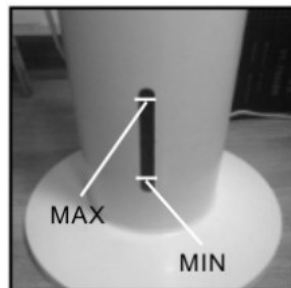

Tipp zur Verbesserung der Kühlleistung:

Nehmen Sie Kühl-Pads oder füllen Sie eine Gefrierform (z.B. für Eiswürfel) mit Wasser und legen Sie sie in ein Gefrierfach. Nehmen Sie sie heraus, wenn das Wasser gefroren ist, und geben Sie die Kühl-Pads oder Eiswürfel zusätzlich in den Wassertank, um eine verbesserte Kühlleistung zu erzielen.

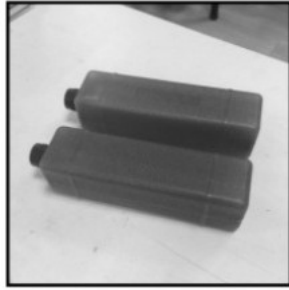
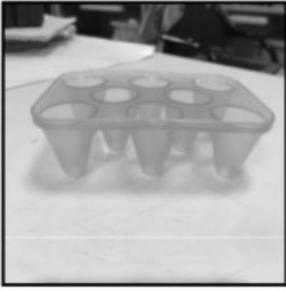

Inbetriebnahme

EIN/AUS

- Schließen Sie den Stecker des Verdunstungskühlers an die Stromversorgung an. Drücken Sie die ON/OFF Taste, um das Gerät einzuschalten.

GESCHWINDIGKEIT

- Der Verdunstungskühler hat drei Leistungsstufen: niedrig / mittel / hoch.

SWING

- Drücken Sie die Taste SWING, damit der Lüfter automatisch oszilliert. Drücken Sie die Taste erneut, um die Oszillationsfunktion zu beenden.

COOL/ANION

- Drücken Sie einmal die Taste COOL, um die Kühlleistung zu erhöhen. Wenn Sie ein Kühl-Pad verwenden, kann somit die ausströmende Luft kälter werden.
- Zweifaches Betätigen der Taste startet die Anionen-Funktion zur Lufterfrischung.
- Dreifaches Betätigen der Taste kombiniert die Kühl-Funktion mit der Anionen-Funktion.
- Vierfaches Betätigen der Taste beendet beide Funktionen.

TIMER

- Das Modell besitzt einen Timer mit maximal zwölf Stunden. Jedes Betätigen der Taste erhöht den Timer um eine Stunde. Ein erneutes Betätigen der Taste nach Erreichen des Maximums beendet die Timer-Funktion.

MODUS

- Der Verdunstungskühler verfügt über drei Windarten: normal / natürlich / Schlafen.

Verwendung der Fernbedienung

Setzen Sie zwei Batterien ein. Die Tasten auf der Fernbedienung haben die gleiche Funktion wie die Tasten auf dem Bedienfeld. Richten Sie die Fernbedienung auf den Empfangssensor am Gerät.

Sicherheitshinweise

1. Verwenden Sie das Gerät nur mit der korrekten Betriebsspannung (220-240 V).
2. Reparieren Sie das Gerät nicht selbst, sondern lassen Sie es von einem autorisierten Techniker reparieren.
3. Bedienen Sie das Gerät nicht mit nassen Händen, um Schäden zu vermeiden.
4. Ist das Netzkabel beschädigt, muss es vom Hersteller, seinem Servicepartner oder ähnlich qualifizierten Personen ausgetauscht werden, um eine Gefährdung zu vermeiden.
5. Wenn das Gerät nicht in Gebrauch ist, schalten Sie es aus und ziehen Sie den Netzstecker.
6. Stecken Sie keine Fremdkörper in Luftauslässe und -einlässe, um Beschädigungen zu vermeiden.
7. Verwenden Sie das Gerät nicht in der Nähe von explosiven und brennbaren Gasen. Vermeiden Sie langfristige direkte Sonneneinstrahlung.
8. Verwenden Sie das Gerät nur auf einer ebenen Fläche.
9. Verwenden Sie das Gerät nicht im Freien.
10. Der Füllstand des Wassertanks sollte zu keinem Zeitpunkt über der Markierung „MAX“ liegen. Beim Kühlen sollte der Gesamtfüllstand des Wassertanks nicht unter der Markierung „MIN“ liegen.
11. Legen Sie das Gerät nicht hin. Wenn es umstürzt und sich Wasser darin befindet, sollte zuerst der Netzstecker gezogen werden. Senden Sie es dann an die Reparaturabteilung oder den Kundendienst.
12. Reinigen Sie die Oberfläche mit einem feuchten Tuch. Verwenden Sie keine starken Reinigungsmittel oder Lösungen. Spülen Sie das Gerät nicht aus.
13. Stellen Sie die Luftauslässe nicht in die Nähe von Wänden oder Vorhängen.

Lagerung

1. Ziehen Sie den Stecker aus der Steckdose und lassen Sie das Gerät gründlich abkühlen.
2. Stellen Sie sicher, dass zur Lagerung alle Teile sauber und trocken sind.

Umwelt

Werfen Sie das Gerät nicht in den normalen Hausmüll, wenn Sie es entsorgen wollen. Geben Sie es bei einer offiziellen Sammelstelle zum Recycling ab. Auf diese Weise leisten Sie einen wertvollen Beitrag zum Umweltschutz.



Garantie und Service

Wenn Sie Hilfe bei Problemen oder sonstige Informationen benötigen, besuchen Sie unsere Website, melden Sie sich bei uns oder wenden Sie sich an Ihren Händler.

Informieren Sie sich auf unserer Homepage über unser gesamtes Produktsortiment.

Ozeanos-Kontaktdaten:

Telefon +49-(0)2154-95365-30

E-Mail: support@ozeanos-cl.de

Internet: www.ozeanos-cl.de